

**CARRO CONTROLE REMOTO RECARREGÁVEL**  
**LX TURBO CAR**  
**DMT6141**

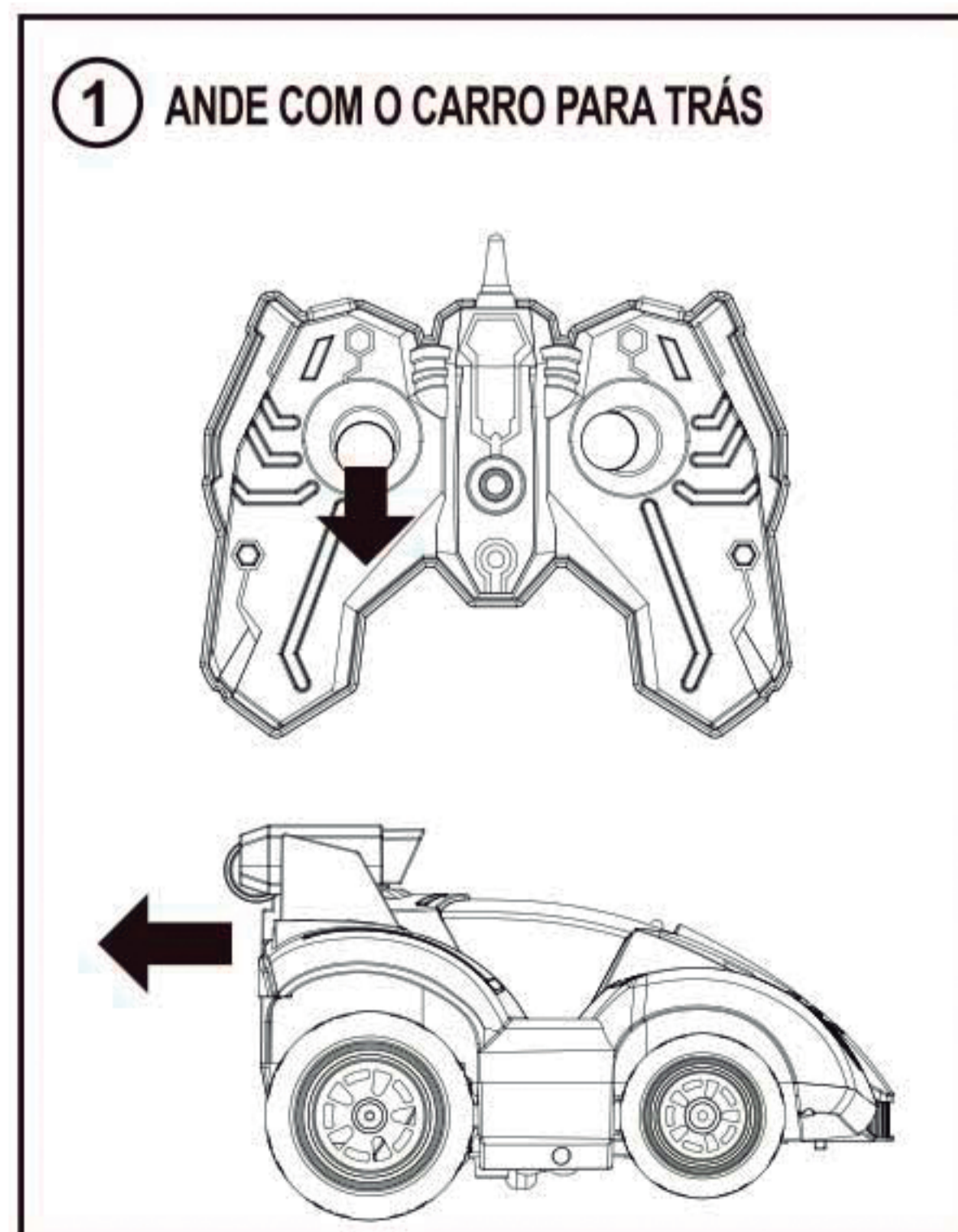

**INSTRUÇÕES**

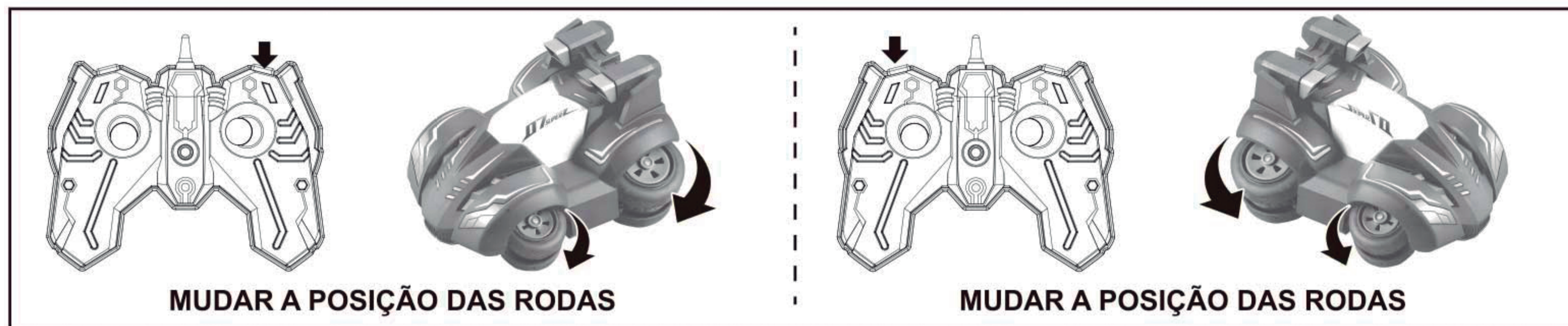
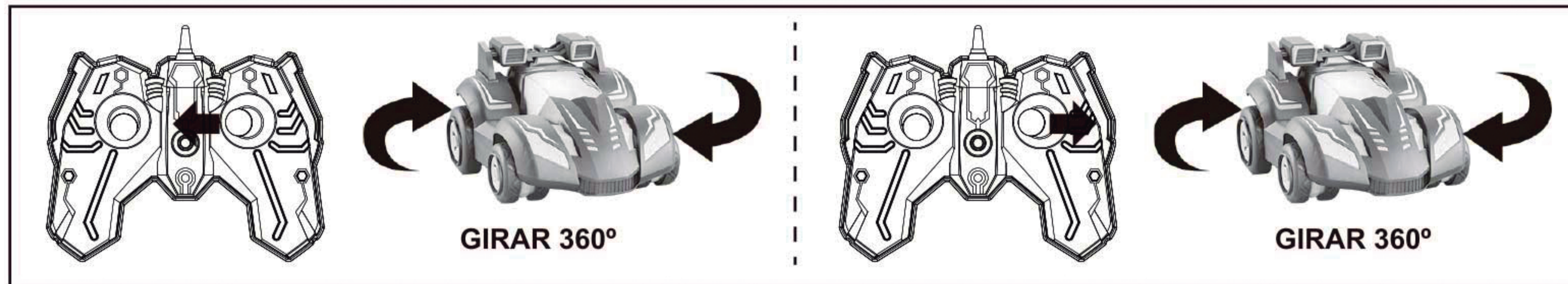
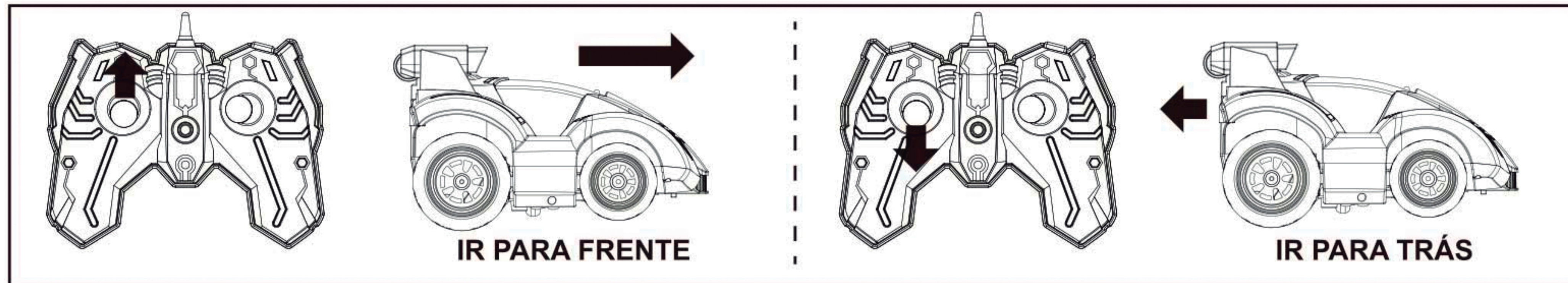

**Para inserir e recarregar as baterias- Carro**

1. Com o auxílio de uma chave philips (não incluída), abra a tampa do compartimento de bateria, localizado na parte de baixo do carro.
  2. Conecte a bateria recarregável como mostrado na imagem abaixo.
  3. Feche a tampa do compartimento de baterias com o auxílio de uma chave philips (não incluída).
  4. Para recarregar, desconecte a bateria do carro e conecte ao carregador USB. Conecte o carregador USB a um plug de tomada (não incluído) e conecte-o à energia, como na imagem abaixo.
- O carro utiliza 01 bateria 7.2 V Ni-Cd recarregável (incluída).

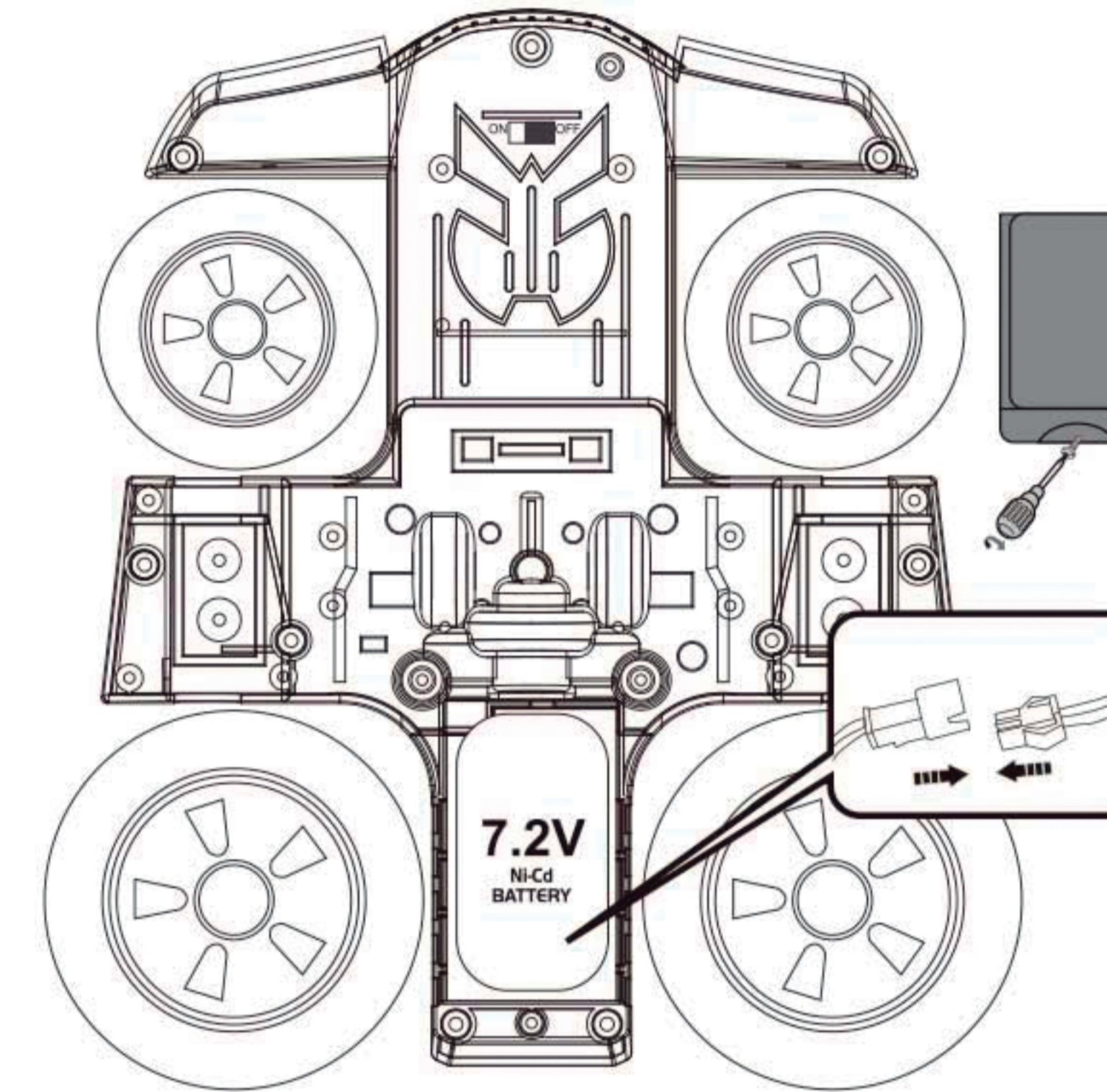

As baterias levam aproximadamente 3 horas para o carregamento completo. Quando completamente carregadas, o carro funciona por aproximadamente 15 minutos.

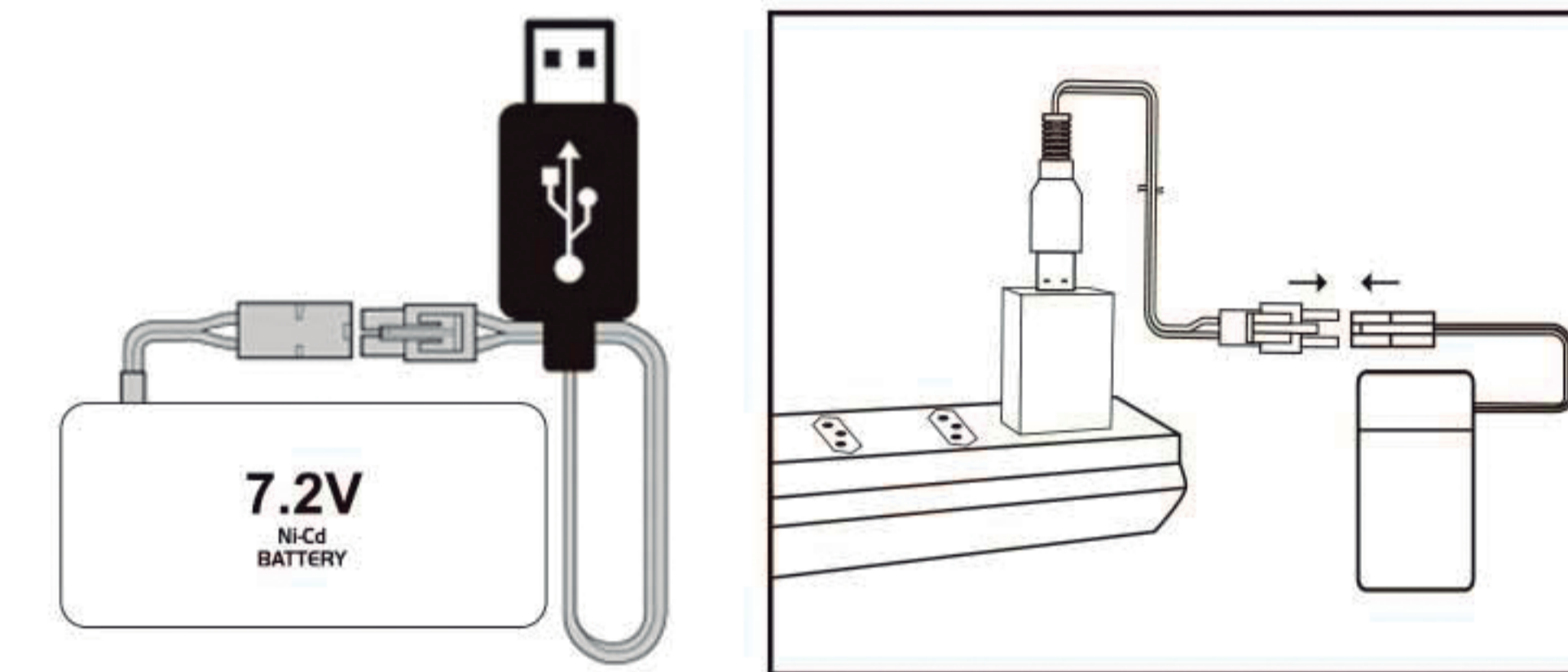

**⚠ CUIDADOS:**

- Desligue o carro antes de conectar a bateria, para evitar que ligue acidentalmente.
- Certifique-se que a bateria está conectada de forma correta.
- Feche a tampa do compartimento de bateria antes de ligar.
- Desconecte a bateria quando não estiver brincando.
- **Quando a bateria está com pouca carga, o carro fica mais lento. Recarregue a bateria.**

**SEGURANÇA**

1. Ao brincar em ambientes fechados, tome cuidado para não danificar a mobília ou objetos de vidro.
2. Não use este produto em estradas ou em locais lotados para evitar acidentes. Para brincar ao ar livre, escolha um lugar seguro.
3. Ao brincar ao ar livre, não brinque quando houver raios.
4. Não coloque este produto em um local molhado ou arenoso para evitar danificar o circuito eletrônico.
5. Não dobre a antena. Se a antena estiver quebrada, suas pontas afiadas podem causar ferimentos.
6. Não puxe os fios do carro. Se os fios estiverem quebrados, o carro pode perder suas funções normais.
7. Mantenha dedos, cabelo e roupas longe de pneus em movimento. Caso contrário, eles podem ficar presos nos pneus, causando ferimentos.
8. Não controle o carro para atropelar as pessoas.
9. Não jogue ou bata com o carro.
10. Guarde o carro longe de fontes de fogo ou ambientes de alta temperatura.
11. Este produto contém um circuito eletrônico complexo e vários componentes eletrônicos. Não tente remover ou modificar a placa de circuito.

**Importado por:**

COMERCIAL DM BRASIL EIRELI  
 CNPJ: 06.159.083/0001-42  
 Rod. Washington Luiz, SN, Quadra C, Lt. 15 Santa Cruz da Serra  
 Duque de Caxias - RJ - CEP: 25265-008  
 www.dmt toys.com.br  
 sac@comercialdmbrasil.com.br  
 Fabricado na China  
 Guardar a embalagem por conter informações importantes

**Para trocar as pilhas - Controle remoto**

1. Com o auxílio de uma chave philips (não incluída), abra a tampa do compartimento de pilhas, localizado na parte de trás do controle.
2. Insira 2 pilhas "AA" (não incluídas), como mostra a imagem abaixo.
3. Feche a tampa do compartimento de pilhas com o auxílio de uma chave philips (não incluída).

O controle utiliza 2 pilhas "AA" (2 x 1,5V - não incluídas).

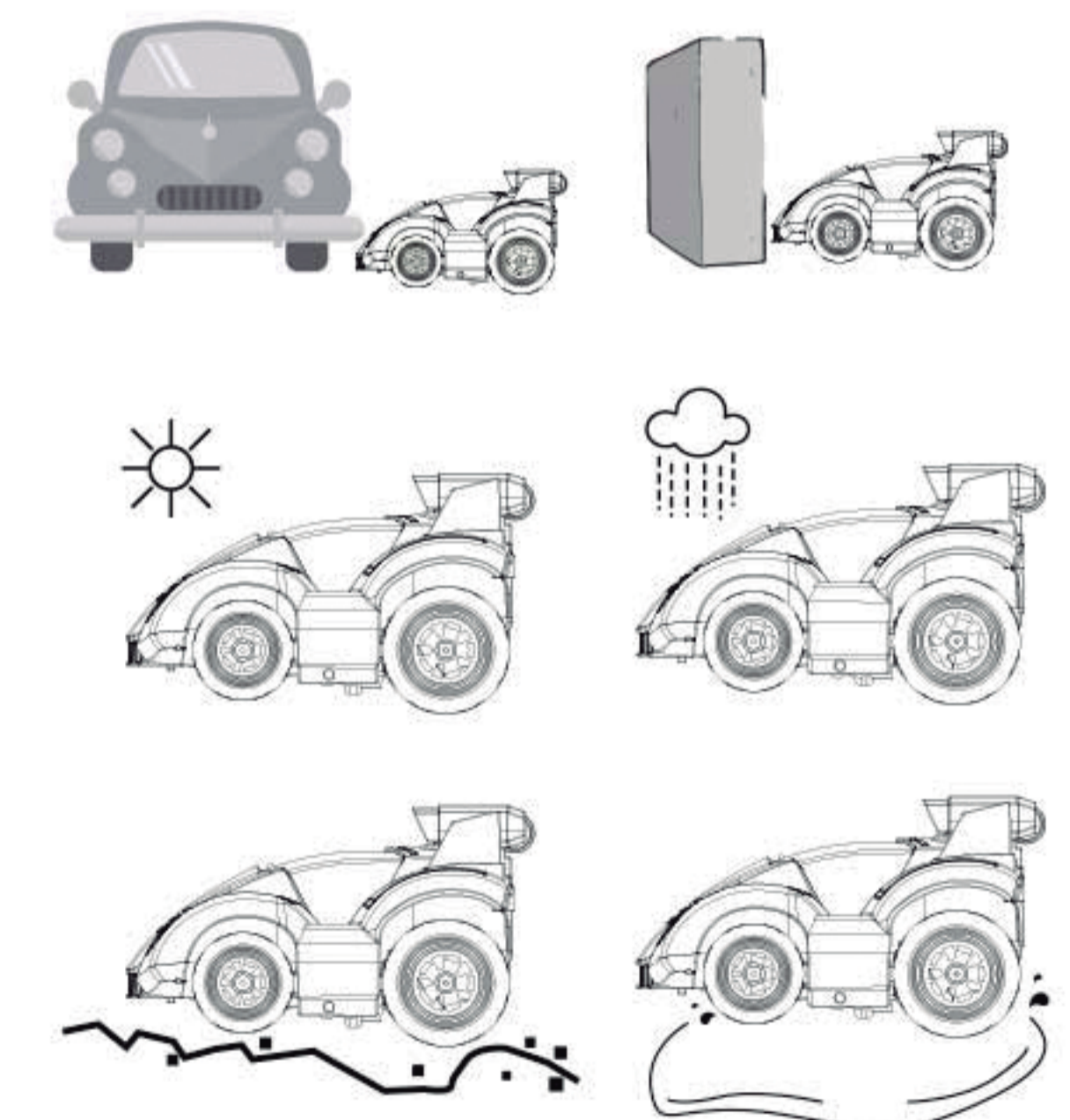
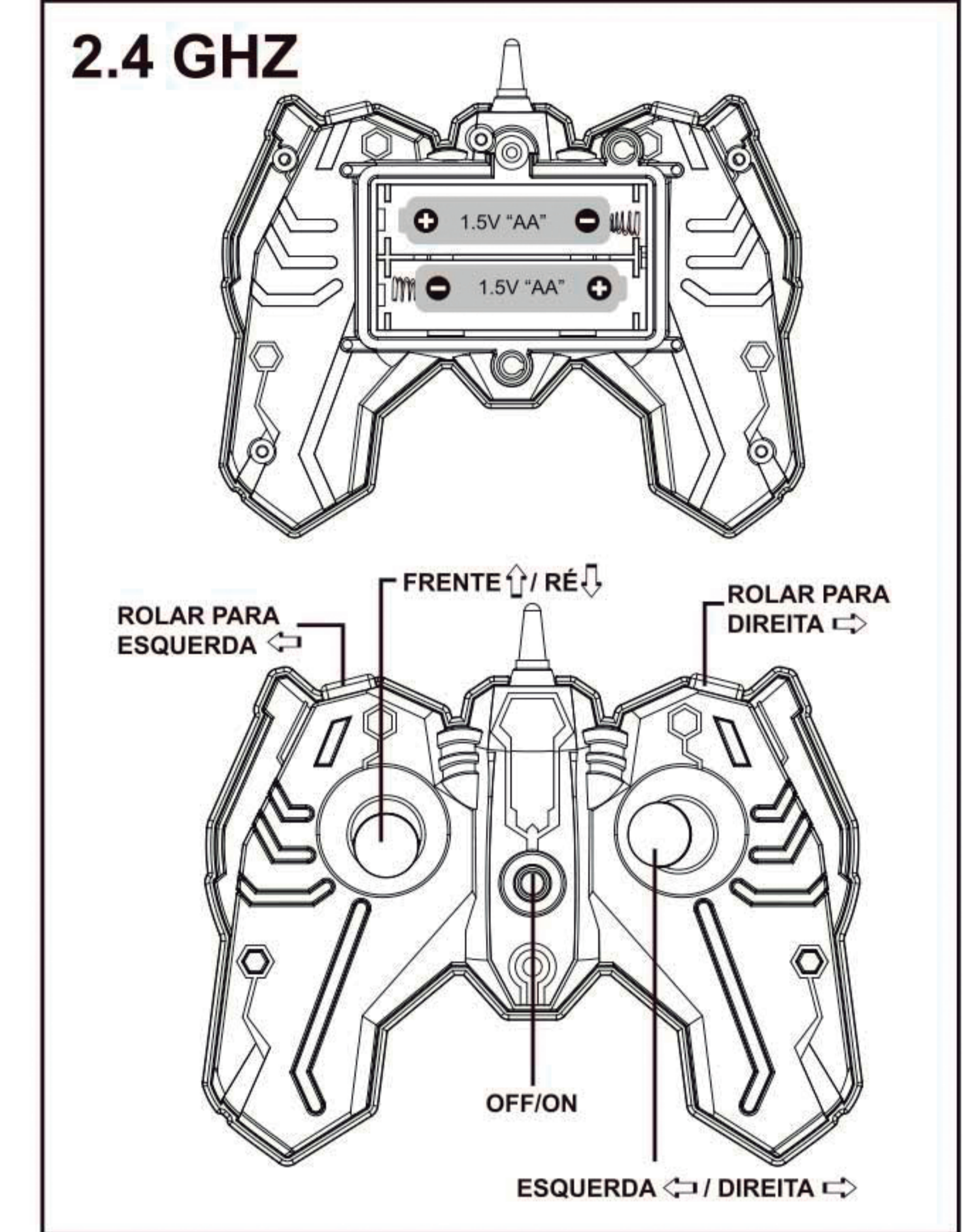

**ANATEL**  
**04119-21-08729**

Especificação Técnica  
 Modelo: HT-TX2.4G24C e HT-TX2.4G24  
 Faixa de Frequência: 2.4 GHz  
 Tipo de modulação: GFSK  
 Alimentação: Pilha (2x 1,5V)

Este equipamento não tem direito à proteção contra interferência prejudicial e não pode causar interferência em sistemas devidamente autorizados. Para maiores informações, consulte o site da ANATEL - www.anatel.gov.br